

РАЗДЕЛ 1. СОЦИОЛОГИЯ

УДК 316.3

Н.С. Смольников

Пермский государственный технический университет

СОЦИАЛЬНАЯ ЖИЗНЬ – ОСНОВОПОЛАГАЮЩАЯ ФОРМА БЫТИЯ ЛЮДЕЙ

Рассматриваются основные особенности социальной жизни людей как самоценная и обязательная форма существования людей, ее генезис в контексте истории, связи с другими формами человеческого бытия. Обосновывается значение социальной жизни для общества и человека. Дается нетрадиционное понимание социологии как науки, изучающей социальную жизнь людей.

Ключевые слова: родовая форма жизни людей, социальная жизнь людей, разновидности социальной жизни, значение социальной жизни, детерминанты исторического процесса, первопричина общественного развития, социальная система.

О социальной жизни говорят нынче много. Это объясняется чрезвычайно возросшим значением ее для людей, актуальностью связанных с ней проблем. Между тем толкование социальной жизни остается далеко неоднозначным, что мешает ее пониманию. Обычно она, следуя традиции, трактуется как *общественная жизнь*, т.е. рассматривается как синоним последней. Прилагательное «социальная» стало употребляться совместно с существительным «жизнь» в смысле особой сферы существования людей лишь в последние десятилетия. Но именно такое понимание социальной жизни пользуется растущим интересом, особенно в социологии, предметом которой она, по мнению ряда ученых, является. Мы разделяем их мнение.

Надо сказать, что работ, рассматривающих социальную жизнь в таком ракурсе (как одна из сфер общества), крайне мало. Напротив, продолжают появляться публикации, в которых она предстает идентичной общественной жизни.

Своим исследованием нам хочется способствовать раскрытию специфики социальной жизни и особой важности ее для людей. Второе неразрывно связано с первым, вытекает из него: освещение значения социальной жизни опирается на выяснение ее особенностей. Однако прежде чем перейти к рассмотрению социальной жизни, остановимся на образующих ее словах «социальная» и «жизнь». Начнем со второго. Словом «жизнь», абстрагируясь от его содержания, которое постоянно уточняется, обозначается состояние подвижности, протекания, а не покоя. Этим словом охватываются все проявления активности того или иного актора. В том же ракурсе, под тем же углом зрения, слово «социальная» означает локальная, а не общая жизнь. Последнюю принято обозначать понятием «социетальная».

В литературе социальная жизнь толкуется по-разному. Чаще всего, как уже сказано, она отождествляется с жизнью общества. Считается, что термины «социальная» и «общественная» равнозначны. Думается, что такое понимание социальной жизни появилось вследствие существования в действительности тесной связи ее, буквально соплетения, другими формами бытия людей. Многие ученые толкуют социальную жизнь иначе. Так, А.Г. Эфендиев считает ее идентичной социальной реальности [1, с. 126, 127], под которой он понимает «все, что создано, сотворено человеком» [1, с. 136], т.е. ни общество¹, ни тем более какая-либо его часть. Гораздо реже социальная жизнь рассматривается как одна из сфер человеческого бытия. Но при этом, как правило, никак не выделяется среди них, считается рядоположенной им. Мы полагаем, что это не так, что социальная жизнь людей играет особую роль в общественном бытии. Причем отличается принципиально, так как является единственной в своем роде и самой важной.

При рассмотрении социальной жизни мы исходим из того взгляда на нее, согласно которому она и их экономическая, политическая и идеологическая жизнь – это основные структурные части общества. В своей совокупности они являются необходимыми и достаточными для существования в настоящее время общества. Только при наличии их оно может функционировать и развиваться. Думается, что это и имел в виду К. Маркс, когда фокусировал внимание на способе производства и экономическом, социальном, политическом и духовном процессах, как основных составляющих общества [2, т. 13, с. 6,7].

Членения общества на такие сферы придерживаются многие ученые, например В.С. Барулин – автор специально посвященной социальной жизни монографии [3]. К названным частям общества некоторые из них добавляют и другие. Так, С.Э. Крапивенский причисляет к ним экологическое бытие людей [4]. При этом все они под экономической сферой жизни общества подразумевают материально-производственную деятельность людей.

В связи с этим следует сделать три замечания. Во-первых, думается, что социальной жизни больше подходит обозначение ее *формой*, а не сферой² [4]. Сфера указывает на пределы пространственного распространения социальной жизни, а форма – на ее содержательные отличия. Этот характеризующий социальную жизнь признак точнее выражает ее особенности. Во-вторых, мы считаем рассмотрение материально-производственной деятельности как одной из сфер жизни общества ошибочным. Она изначально не существует автономно от социальной жизни, является важнейшей ее разновидностью. И впоследствии по мере своего развития материальное производство не перестает быть необходимой частью социаль-

¹ Нынешняя наука интерпретирует общество как «сумму тех связей и отношений, в которых индивиды находятся друг к другу» (Маркс К., Энгельс Ф. Соч. Т. 64. Ч.1. С. 214), занимаясь совместной деятельностью, «направленной на воспроизводство материальных условий существования и удовлетворения потребностей» (Социологический энциклопедический словарь. М.: ИНФРА-М НОРМА, 1998. С. 212).

² Примером характеристики социальной сферы является работа: Г.И. Осадчая. Социология социальной сферы. М.: Академический проект, 2003.

ной жизни, не становится таким, чтобы его рассматривать обособленно существующим от нее. И, в-третьих, формой человеческого бытия вместо материального производства является *экономическая* жизнь людей, состоящая в обеспечении ими рентабельности своей хозяйственной деятельности и в общении их между собой в связи с разным отношением к собственности на средства производства. Так что правильнее, на наш взгляд, членение общества на экономическую, социальную, политическую и идеологическую жизнь. Это, так сказать, семья основных форм жизни людей в обществе, при наличии которых они могут в нем существовать. Здесь уместно сказать, что эти формы могут рассматриваться как типы реальности, реального бытия общества. Вследствие этого каждая из них предстает как самостоятельная, позволяющая постигать ее автономно.

Что же представляет собой социальная жизнь? Прежде чем остановиться на этом, надо заглянуть в ее историю, представить, какой и чем она была на первоначальном этапе жизни людей, когда у них существовал первобытно-общинный строй. В ту пору общество не было таким, как нынче. Ему не хватало той полноты, которую оно имеет на современной стадии своего развития. Ни политической, ни идеологической, ни подлинно экономической жизни у людей в древности не было, они вели только *социальную* жизнь. Она состояла в том, что люди совместно собирали плоды и корни, позднее занимались охотой и рыболовством, земледелием и скотоводством; жили родами и племенами, а в последующем семьями во все более сложных строениях. Уже в то историческое время своей жизни люди занимались и производственной и бытовой деятельностью, вступали между собой в половые, этнические, семейные, связанные с особенностями их возраста связи. Все это и составляло их социальную жизнь.

Для первобытного общества был характерен синкретизм – нераздельное, слитное осуществление людьми разной деятельности. Причем главенствующую роль в ней отводилось производству, которым занимались все люди. Именно оно являлось сосредоточием тогдашней жизни людей – их действия и взаимоотношения осуществлялись ими преимущественно в связи с ним.

Производство характеризовалось не только изготовлением людьми чего-либо, но и их взаимоотношениями по поводу его и произведенной ими продукции, ее обмена, распределения и потребления. На основании этого они позднее получили название «производственных». С переходом к рабовладельческой стадии исторического развития появились экономические взаимоотношения людей, составившие самостоятельную форму их жизни. К ним принято относить с необходимостью складывающиеся связи людей, которые обусловлены разным отношением их к собственности на факторы производства: землю, орудия труда, рабочую силу и др. Они составляют сердцевину производственных взаимоотношений. К числу таких взаимоотношений относят и другие. Так, на взгляд одного ученого – это участие людей в производственной деятельности, в ее организации, в доставке продукции потребителю и т.д. [5, с. 25]. Но это, как представляется, не проявления производственных взаимоотношений, а разновидности производст-

венной деятельности. Согласно мнению других ученых, производственные взаимоотношения различаются по субъектам взаимоотношений, по объектам присвоения, по степени близости к технологическому базису и т.д. [4, с. 98]. Они все относят их к экономическим взаимоотношениям и, по существу, производственных взаимоотношений, имеющих свои особенности, не выделяют.

Производственных взаимоотношений действительно существует много. По нашему мнению, ими являются как минимум технологические, социальные³ и экономические, осуществляемые людьми в связи с участием в производственной деятельности, далее в связи с этническими, гендерными, семейными и другими их особенностями как работников, наконец, в связи с разным отношением людей к собственности на орудия и средства труда.

Прошло много тысяч лет, прежде чем у людей в условиях рабовладельческого общества зародилась экономическая, политическая и идеологическая формы жизни. Все они возникли на почве социальной жизни. И в известном смысле не на пустом месте, так как зародыши их были в тогдашней социальной жизни. Ими явились имевшиеся у людей органы управления (старейшины, военачальники), корпоративные (родовые, племенные) структуры сознания, появившиеся у них имущественные различия.

На становление новых форм жизни решающее влияние оказало зарождение частной собственности. Именно она явилась причиной их качественного преобразования.

С возникновением социетальных форм жизни ситуация изменилась. Социальная жизнь, несмотря на первостепенное ее значение для людей, была потеснена другими формами их жизни. Если историю рассматривать в формационном срезе, то в условиях рабства доминирующей, играющей ведущую роль (и вследствие этого оказывающей наиболее сильное влияние на другие формы человеческой жизни) стала политическая жизнь, в условиях феодализма – идеологическая, а в условиях капитализма – экономическая. Становление социализма в ряде стран в XX веке было связано с актуализацией и реальным возвышением социальной жизни. Сегодня это характерно и для государств развитого капитализма. Значение социальной жизни в условиях современной фазы его исторического развития все больше возрастает (таблица).

Нынче социальная жизнь – это активность людей в производстве ими материальных и духовных благ, обслуживании себя и близких, в отдыхе (развлечениях), она характеризуется их половыми и возрастными, этническими и семейными, по месту жительства взаимосвязями. Эти занятия людей образуют *трудо-вую, бытовую, досуговую, гендерную, возрастную, этническую, семейную и поселенческую* разновидности социальной жизни. Впервые мы указали на них в 1997 году [6]. Близкого видения состава социальной жизни придерживаются С.Э. Крапивенский [4, с. 113–150], Г.Е. Зборовский [7, с. 272–276].

³ Сегодня социальные взаимоотношения не принято так называть. Но то, что у производства есть социальная составляющая, достаточно очевидно.

Доминирование в общественной истории (формационный срез) форм человеческой жизни

Направленность исторического развития	Тип общества	Доминирующая в обществе форма человеческой жизни	Экспликация
	Социалистический	СЖ	Социальная жизнь осуществляется в разных связях с другими формами бытия людей
	Капиталистический	ЭЖ ... СЖ	Социальная жизнь занимает в обществе одно из трех последних мест
	Феодальный	ИЖ ... СЖ	
	Рабовладельческий	ПЖ ... СЖ	
	Первобытный	СЖ	Социальная жизнь идентична обществу

СЖ – социальная жизнь, ЭЖ – экономическая жизнь, ПЖ – политическая жизнь, ИЖ – идеологическая жизнь.

Все разновидности социальной жизни подразделяются на три группы. Первая характеризуется идущими от возникновения человека половыми, возрастными и этническими особенностями, вторая – их разной деятельностью, позволяющей им заниматься производством и потреблением материальных и духовных благ, развлечениями, третья – существующими у них брачными связями и местами жительство. В социальной жизни обнаруживают себя пространственные и временные пределы бытия людей, механизм продолжения человеческого рода, базисные формы человеческой жизнедеятельности.

Трудовая, бытовая и досуговая разновидности социальной жизни выделяются в связи с деятельностью людей на чужих, своих и себя. Такая их деятельность различается степенью свободы ее осуществления. Другие разновидности социальной жизни выделяются в связи с осуществляемыми людьми интеракциями. Ими являются взаимосвязи людей: гендерные – дающие представление о половых различиях людей, о роли мужчин и женщин в разных общностях и группах; возрастные – характеризующиеся тем, сколько лет своей жизни люди затрачивают на получение образования (профессиональной квалификации), на участие в работе и пребывание на пенсии; этнические – свидетельствующие о существующих издавна племенных различиях людей; поселенческие – дающие представление о местах жительство людей, а семейные – на особенности существующих у них брачных связей. Социальная жизнь людей включает в себя необходимые и достаточные для их существования виды деятельности и общения. Она характеризуется первостепенными в своем значении параметрами человеческого бытия.

Между тем стало принято связывать специфику социальной жизни с общностями якобы участвующими в бытии всего общества или с социальной структурой последнего [4, с. 113–114; 8, с. 35]. Но следует иметь в виду, что, во-первых, объ-

единения людей, именуемые общностями⁴, осуществляют только социальную жизнь и что, во-вторых, социальная структура не дает представления о содержании социальной жизни, которая вытекает из особенностей ее разновидностей.

Каждая из разновидностей социальной жизни проявляется в *деятельности* людей и *общении* их между собой, т.е. в субъектно-объектных ($S \rightarrow O$) и субъектно-субъектных ($S \leftrightarrow S'$) связях. При этом деятельность делится на ту, объектом которой является природа и артефакты ($S \rightarrow O$), и ту, объектом которой являются люди ($S \rightarrow O(S')$). Это так называемая «продуктивная» и «социальная» деятельность. К последней относится деятельность воспитательная, лекционная, связанная с работой в СМИ и т.п. Этническое, половое, возрастное, семейное и другое общение людей – это их вербальные и практические контакты между собой. Действиям людей, как правило, присущи их *отношения* к объектам своей деятельности и субъектам осуществляемого общения.

Социальная жизнь принципиально иная, чем остальные формы человеческого бытия. В отличие от них она *субстанциональна* – представляет собой основную форму человеческой активности, в ней выражаются подверженная изменению природа и суть людей, смысл их бытия⁵. Важно и то, что социальная жизнь (несколько перефразируя М.В. Лашину [9, с. 39]) представляет собой объективное бытие людей, которое является их подлинным бытием (специально об этом ниже). Они вынуждены заниматься ей, просто не имеют возможности не участвовать в ней.

Социальная жизнь была в истории *изначальной*, первичной и со временем стала почвой для зарождения других форм жизни. Они возникли как *продолжение* социальной жизни и ради *нее*, для того, чтобы люди могли успешно (продуктивно) реализовать себя в ней. И до той поры, пока они не игнорировали этого, не стали самоцельно развивать другие формы жизни, эти формы имели свое историческое оправдание. Особенность социальной жизни в том, что она *всеобща*, в ней участвуют все люди. Социальная жизнь *самоценна*. Это значит, что люди ведут ее ради нее самой.

Она является *ведущей*, главной формой активности людей, составляющей основу человеческого бытия. Социальная жизнь – *всеохватна*. Это выражается в том, что она является неременной стороной всех форм жизни людей. Другие формы жизни осуществляются ими лишь в связи с ней. Без нее они сами по себе не только не могут существовать, но и теряют смысл своего существования. И хотя социетальные формы жизни сегодня существуют как самостоятельные, каждая из них осуществляется мужчинами и женщинами, индивидами разных национальностей, проживающими в городе и деревне, т.е. обладающими социальными чертами. Это значит, что без связи с социальной жизнью они существовать не могут.

⁴ Социетальную жизнь, в отличие от социальной, осуществляют сообщества и разные общественные образования.

⁵ Смыслом жизни человека, как думается, является самореализация им своих сущностных сил, сердцевину которых образуют его родовые или социальные силы.

Сказанное о социальной жизни дает основание рассматривать ее как *подлинную* жизнь людей. Так, очевидно, полагал и Ф. Энгельс, считавший, что «согласно материалистическому пониманию определяющим моментом в истории является в конечном счете производство и воспроизводство *непосредственной жизни*» (выделено нами. – Н.С.) [2, т. 21, с. 24], под которой он, по нашему мнению, имел в виду социальную жизнь⁶.

Таковы основные признаки социальной жизни, свидетельствующие о ее специфике.

Социальная жизнь – это практическое претворение людьми своих социальных *свойств*. Ими являются этнические, гендерные, семейные и другие, имеющие биологическую природу, их особенности и соответствующие им *потребности, интересы, ценностные ориентации*. Они сначала предстают как потенциальный социальный *ресурс* людей. Но по мере своего задействования превращаются в их социальный *капитал*. Он выражается в социальной активности людей. Это форма их действительного существования. Она зависит от объема и степени развития у людей социальных ресурсов. Социальный капитал характеризуется использованием индивидом родственных, приятельских, этнических, земляческих, соседских, профессиональных, половых, возрастных (поколенческих) связей, обеспечивающих доступ к необходимым ему ресурсам. Социальный капитал показывает, насколько полно социальные свойства людей получают воплощение в их деятельности.

Важнейшим в характеристике социальной жизни является показатель того, как в ней действуют люди. Об этом свидетельствует их *культура* или способ социальных действий людей в соответствии с принятыми в обществе (группе) стандартами их исполнения. Если реализация индивидом своих социальных свойств дает представление о *полноте* его жизнедеятельности, то овладение им культурой – об эффективности его деятельности и общения.

Социальная жизнь осуществляется одноименными ее разновидностями, общностями и группами, входящими в них людьми. В разные периоды истории ими были, например, рода, племена, народности, нации, патриархальные и моногамные семьи, профессиональные, соседские, приятельские группы людей. Особое значение в литературе придается таким объединениям людей, как классы. Но при этом как-то упускается из виду, что выделение последних осуществляется не в связи с их социальными, а прежде всего с экономическими особенностями.

Следует сказать, что между социальной жизнью и возникшими, обретшими зрелость на ее основе социетальными формами жизни имеется принципиальное различие. Первая преимущественно естественного происхождения, возникает стихийно, в результате эволюции природы и развития человека, а вторые – искусственного, появляются вследствие умственных усилий людей. Поэтому социальная жизнь объективна, а экономическая, идеологическая и политическая формы жизни – субъективны, и, в сущности, одна базисная, а другие надстроочные.

⁶ Используемый Энгельсом в этой фразе в письме от 21 сент. 1890 г. термин «действительная жизнь» [2, т. 37, с. 34] дает еще больше оснований считать, что он имел в виду не всю тогдашнюю жизнь, а только ту, в которой люди не были вынуждены заниматься порожденной частной собственностью экономикой, политикой.

В связи со сказанным, следует точнее охарактеризовать экономическую жизнь. Она состоит из деятельности, обеспечивающей рентабельность производства, и общения людей, обусловленного их разной связью со средствами производства. Экономическая деятельность и взаимоотношения людей *выполняются* сознательно. Что касается их *возникновения*, то экономическая деятельность (как и всякая другая) появляется, обновляется осмысленно, а экономические взаимоотношения – стихийно, в непредвидимой для людей форме. Следовательно, объективными в социальной жизни (и то только по своему происхождению) являются лишь экономические связи людей.

Социальная деятельность и общение людей осуществляются в соответствии с имеющимися у них *знаниями, оценками, нормами*⁷. Ими люди руководствуются, осуществляя разные действия и взаимоотношения. Их активность зависит от существующих в обществе *собственности, управления, мировоззренческих представлений*. Все это следует рассматривать как элементы (части) социальной жизни, обеспечивающие ее существование. Они выполняют в ней служебную (инструментальную) роль и подвержены в ходе истории радикальным изменениям, качественным трансформациям.

Жизнь людей протекает как социальная, индивидуальная и общественная. Причем центральной среди них является первая. Это следует из того, что она соответствует изменяющейся природе и сущности человека, является матрицей его бытия. Исторически первоначально люди занимались только социальной жизнью. Таковой была тогда и личная жизнь каждого индивида. Существенных различий между первой и второй не было. С появлением социетальных форм бытия людей они стали участвовать еще в общественной жизни. Экономическая, политическая, идеологическая формы бытия людей не были самостоятельными. Они существовали в зависимости от социальной жизни и для обеспечения ее функционирования и развития. Сегодня эти формы человеческого бытия стали в такой степени самостоятельными, что их зависимое положение от социальной жизни стало плохо прослеживаться. Что касается индивидуальной жизни, она стала претворением в интерпретациях отдельных конкретных людей социальной и общественной жизни. Важно, что личное, по существу экзистенциальное, истолкование индивидом действительности осуществляется с позиций его социальной жизни.

В современном обществе люди осуществляют социальную жизнь в тесной связи с социетальными формами жизни. Социальная жизнь является причиной существования последних, а те способствуют ее развитию.

Осуществляемые людьми социальная и общественные формы жизни оказывают взаимное воздействие. На него влияет то, что социальная жизнь является стабильным *ядром* общества, а социетальные формы бытия – его изменяющейся периферией. Поэтому поля, образуемые социетальными формами жизни, несравнимо подвижнее поля их социальной жизни. Социальная жизнь гуманизирует

⁷ Знания, оценки, нормы люди используют и при участии их в социетальных формах жизни.

социетальные формы жизни, приспособляет их развитие к удовлетворению своих потребностей. А те модернизируют социальную жизнь, особенно тогда, когда их воздействие на нее усваивается, способствует ее развитию.

Социальная жизнь на протяжении исторической эволюции не остается первозданной. Она изменяется и развивается. Это происходит в результате разрешения противоречия, состоящего в необходимости людей одновременно заниматься разными по своей природе и по этой причине противоборствующими социальной и социетальной жизнями. Развитие социальной жизни выражается в возрастании ее роли и значения в существовании людей. При этом происходят изменения всех разновидностей социальной жизни, но такие, которые в корне их не меняют. Они не утрачивают своей природной специфики, и изменения в социальной жизни происходят главным образом вследствие влияния на нее социетальных форм бытия. Представляется, что и в исторической перспективе изменения в социальной жизни будут связаны с обновлением тех сторон, частей экономической, политической, идеологической форм бытия людей, от которых будет зависеть развитие социальной жизни.

Нарождение на почве социальной жизни социетальных форм жизни, становление их как самостоятельных происходит в результате появления *частной* собственности, и экономический фактор в осуществлении этого имеет решающее значение.

Имеются в виду прежде всего перемены в социальной жизни, происходящие под влиянием экономических взаимоотношений людей вследствие радикального обновления производительных сил. Последние рассматриваются, в частности в марксистском учении, в качестве первопричины развития общества.

В 80-е годы прошлого столетия этот тезис получил уточнение: детерминантами человеческой деятельности стали рассматриваться потребности, причем без выделения из них экономических, на значение которых указывали основоположники марксизма [2, т. 37, с. 419]. «Таковыми детерминантами становятся потребности и интересы, порождение и удовлетворение которых само исторически обусловлено экономическими, социальными, политическими и духовными обстоятельствами человеческой деятельности» [10, с. 125]. «Но чтобы стать побудительным мотивом к деятельности, потребности и интересы должны быть осознанны» [11, с. 64].

В приведенных соображениях утверждается: 1) причастность к детерминантам *всякой* потребности; 2) объективность потребностей, порожденных *внешними* причинами; 3) значимость для детерминации *осознанных* потребностей.

По нашему мнению, главными в детерминации человеческой деятельности, лежащей в основе исторического процесса, являются не экономические, а другие потребности и играют они в ней иную, чем те, роль. Не отвергая значения в общественном развитии указанного Марксом экономического фактора, отметим все же, что детерминация его осуществляется несколько не так. Обозначим ее четче, чтобы представить себе место и роль в ней социальной жизни.

Мы полагаем, что первостепенную роль в историческом развитии играют *социальные* потребности. Это вытекает из того, что все технологические изменения на производстве, которые влекут за собой смену экономических взаимоотношений людей и все последующие перемены в обществе, вызываются потребностями в совершенствовании, прежде всего социальной жизни.

Кстати, в этом состоит ответ на поставленный Г.В. Плехановым [12, с. 41] вопрос: а что определяет развитие производительных сил? Он считал, что «развитие производительных сил само определяется свойствами окружающей людей географической среды» [13, с. 234]. Их роль, действительно, велика, особенно на раннем этапе развития общества. Но следует учесть, что природные условия – это внешняя причина развития производительных сил и потому она оказывает на них случайное влияние [14, с. 243–251]. Не ясно, почему марксист Г.В. Плеханов полагал, что причина исторического движения лежит вне человека [13, с. 132]. Это противоречит разделяемому им тезису К. Маркса о том, что «обстоятельства в такой же мере творят людей, в какой люди творят обстоятельства» [15, с. 52]. Об этом он, в частности, писал в своей работе «Основные вопросы марксизма» [12, с. 62]. Иначе обстоит дело с необходимо осуществляемой людьми деятельностью. Она является заведомо внутренней причиной совершенствования производительных сил и отвечает утверждению К. Маркса о том, что «производительные силы – это результат практической энергии людей» [2, т. 27, с. 402], все большего использования «всеобщего общественного знания как непосредственной производительной силы» [2, т. 46, ч.2, с. 215]⁸. В этой связи заслуживает внимания и высказывание Г.В. Плеханова, что «каждый новый шаг в усовершенствовании орудий труда требует новых усилий человеческого ума. Усилия ума – причина, развитие производительных сил – следствие. Значит, ум есть главный двигатель исторического прогресса». Он считал, что это суждение «довольно убедительно», но «не основательно» [13, с. 136].

Итак, развитие производительных сил зависит от самих людей, оно стимулируется их социальными потребностями, которые являются первопричиной развития производительных сил. Люди, занятые социальной жизнью, инициируют появление новой техники и технологии, с помощью которых производится удовлетворяющая их продукция. Производство выполняет, так сказать, социальный заказ. Конечно, этот заказ ему чаще всего обусловлен достижениями самого производства. Люди выполняют этот социальный заказ только в меру достигнутого уровня развития производительных сил. Этот уровень предопределяет исторический прогресс, который может быть достигнут людьми.

⁸ Только с учетом этого соображения К. Маркса следует понимать его мысль о том, что «условия самого общественного жизненного процесса подчинены контролю всеобщего интеллекта и преобразованы в соответствии с ним» [2, т. 46, ч. 2, с. 215]. И не толковать ее как свидетельство первоначальной приверженности автора к идеалистическому пониманию истории, как это делает Ю.В. Яковец (Яковец Ю.В. История цивилизаций. М.: Владос, 1997. С. 28). Для опровержения этого утверждения автора достаточно сопоставить время написания К. Марксом процитированных его текстов: рукописи 1857–58 гг. и письма 1846 г. К тому же под «всеобщим общественным знанием» (Ю.В. Яковец опустил этот термин в цитате К. Маркса) тот имел в виду науку. Но она самая материалистическая форма человеческого сознания, так как содержанием ее являются не выдумки людей, а результаты отражения и познания (уразумения) окружающей их действительности.

Деятельность людей, лежащая в основе развития общества, детерминируется объективными и субъективными факторами. К числу первых из них относятся стихийно возникающие *потребности* в совершенствовании социальной жизни; к числу вторых – *интересы*, в которых эти потребности осознаются, и *мотивы* конкретных изменений производства. Последние побуждают людей к осознанным действиям по обновлению техники, технологии.

Важно подчеркнуть, что социальная жизнь – это не только следствие воздействия на нее экономических взаимоотношений людей, но она сама прежде всего источник перемен в материальном производстве, под влиянием которых происходят изменения в экономической жизни, т.е. она не столько конечное, сколько первичное звено в цепи указанных факторов исторической детерминации, от социальной жизни исходит импульс развития общества. В этом проявляется ее детерминирующая роль в истории (рис. 1).



Рис. 1. Роль социальной жизни в развитии общества
(СЖ – социальная жизнь, МП – материальное производство,
ЭЖ – экономическая жизнь, ПЖ – политическая жизнь,
ИЖ – идеологическая жизнь)

Социальная жизнь: 1) импульсирует изменения в производстве, приводящие к переменам в экономической жизни; 2) подвергается воздействию со стороны *обновленной* экономической жизни; 3) оказавшись преобразованной, снова выступает в качестве причины осознанных изменений теперь уже в политической и идеологической жизни.

Выдвинутая нами мысль о детерминирующей роли социальной жизни в развитии общества, как нам думается, перекликается с хорошо известным марксистским положением, что «люди сами делают свою историю» [2, т. 8, с. 115]⁹. В нем выражается суть материалистического истолкования истории в зависимости ее от действий людей, противостоящего взгляду на историю как на воплоще-

⁹ Указанный тезис означает, что люди сами обеспечивают свое существование. Это происходит благодаря их трудовой деятельности, которой они занимаются, осуществляя социальную жизнь. Люди сами и задают свое развитие – их социальные потребности импульсируют исторический процесс, т.е. социальная жизнь людей является причиной и гарантом саморазвития человеческой активности.

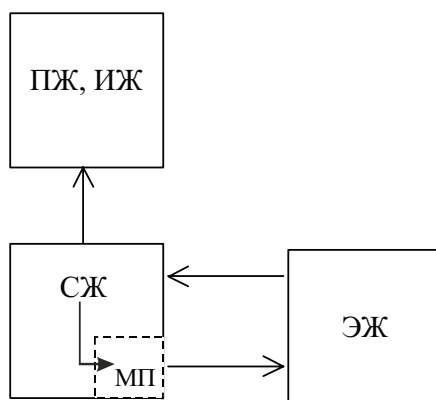
ние божественного провидения или идей находящегося вне людей всеобщего разума (идеалистическое ее понимание). Историю, по мнению К. Маркса, люди делают сами, но «не так, как им вздумается» [2, т. 8, с. 115], а только так, как им позволяют производительные силы «уже приобретенные [ими] раньше» [2, т. 27, с. 402]. В этом заключается вынужденность (или по К. Марксу «экономическая необходимость») осуществления людьми деятельности и общения определенным образом. Заметим, что это не отменяет детерминирующей роли социальной жизни в истории, в развитии производительных сил. Но если значение экономических взаимоотношений людей состоит в том, что они в разной степени благоприютствуют изготовлению орудий труда, то значение социальных взаимоотношений состоит в том, что они в разной мере инициируют возникновение новой технологии их производства, от них исходит разный импульс таких изменений. Это зависит от степени зрелости социальных связей.

Социальные разновидности общения людей, как и их экономические взаимоотношения, относятся к *материальным*, т.е. необходимым, неизменным в человеческом бытии¹⁰. Материальными принято считать все связи людей с природой [16, с. 64] и их взаимосвязи в пределах разновидностей социальной жизни, имеющих естественное происхождение. Ими является деятельность людей по производству всего необходимого для обеспечения своего биологического существования. Далее – этнические, гендерные, семейные и другие социальные взаимоотношения людей. И наконец, их производственные взаимоотношения¹¹. Все они позволяют людям бытовать в определяемых их родовой природой пределах (параметрах), сохранять человеческую преемственность.

Все люди «обладают признаками материальных отношений», «возникают по той же схеме, что и производственные отношения: деятельность, связанная с удовлетворением определенных биологических потребностей (в пище и т.п. или в продолжении рода), порождает одновременно социальные связи и зависимости, ставящие людей в определенные, необходимые, от их воли независимые отношения друг к другу» [16, с. 70]. Характерно, что основатели марксизма еще в «Немецкой идеологии» (1846) обратили внимание на то, что «сумма... социальных форм общения, которую каждый индивид и каждое поколение застает как нечто данное, есть реальная основа того, что философы представляли себе в виде субстанции»¹².

¹⁰ Экономические взаимосвязи людей Ф. Энгельс рассматривал и как *материальные условия* жизни людей, которые считал *primus agens* (первопричиной) их существования [2, т. 37, с. 370].

¹¹ Мы не согласны с А.А. Макаровским, считающим, что *материальная жизнь общества* складывается в процессе и результате производственной деятельности людей (Макаровский А.А. *Общественный прогресс*. М.: Политиздат, 1970. С. 229). И, полагаем, что данная деятельность людей, вследствие вынужденности их заниматься ею, чтобы обеспечивать себя необходимыми для удовлетворения своих витальных потребностей благами, является лишь важной частью материальной жизни общества. Об этом писал еще К. Маркс: «Гражданское общество – общественная организация, которая во все времена образует базис государства и прочей идеалистической надстройки» [15, с. 96], «обнимает все материальное общение индивидов» [15, с. 95].

¹² Маркс К., Энгельс Ф. Фейербах. Противоположность материалистического и идеалистического воззрений. М., 1966. С. 52. (Думается, что приведенное суждение К. Маркса указывает на то, что его автора нельзя безоговорочно относить к экономическим детерминистам, как это делает П.В. Алексеев [8, с. 18]).

Здесь важно отметить как принципиальное сходство социальных взаимоотношений с экономическими, так и их различие. Первое заключается в том, что те и другие возникают и изменяются объективно, т.е. обновление их является результатом действия стихийных причин, происходит вследствие появления потребностей в их переменах. Это свидетельствует об известной однородности указанных форм бытия людей. Второе, т.е. различие, состоит в том, что суть экономических взаимоотношений труднее поддается познанию, чем социальных, от чего зависит разная возможность сознательного участия людей в них.

Мы считаем, что социальные потребности, рассматриваемые в качестве первопричины исторического процесса, имеют те особенности, что являются *спонтанными*¹³ и *импульсивными*, т.е. возникают, во-первых, в результате действия внутренних, присущих самой социальной жизни людей, причин и, во-вторых, стихийно, как неосознанный побудитель их социальной активности¹⁴.

В исследовании социальной жизни особое значение придается ее *системному* анализу, который углубляет представление о ней, дополняет его новыми знаниями¹⁵. Социальная жизнь с точки зрения системного ее рассмотрения имеет три уровня своего существования (рис. 2).

На микроуровне социальная жизнь состоит из центральной трудовой разновидности, позволяющей этой жизни существовать, из сферы устойчивых разновидностей – гендерной, семейной, бытовой, досуговой, из сферы подвижных разновидностей – возрастной, этнической, поселенческой (см. рис. 2). На мезоуровне социальная жизнь является основной частью общества, она также включает в себя экономическую, политическую, идеологическую жизнь общества. Социальная жизнь на макроуровне (как и общество в целом) существует в связи с окружающей природной, вещной и духовной средами¹⁶, во взаимодействии с которыми происходит и ее развитие. На рис. 2 видно и то (и это представляется весьма важным), что социальная жизнь людей является сердцевинной человеческого мира (общества с окружающей его искусственной средой).

¹³ Эти потребности людей являются неосознанными их побуждениями к обновлению социальной жизни. «Откуда же берутся (эти) нужды», – задавался вопросом Г.В. Плеханов и отвечал: «они порождаются в нас... все тем же развитием производительных сил» [13, с. 193]. Мы же считаем, что потребности порождаются самими нами, человеческой природой, способной к саморазвитию вследствие прежде всего ее социальных особенностей. Природа людей является источником поступательного самодвижения, природа естественного мира – ресурсом человеческого развития, в частности, обновления их материальных производительных сил.

¹⁴ «Из примата осознанных потребностей» в историческом развитии исходит Ю.В. Яковец. При этом немаловажно, что ученый, как он сам считает, придерживается признания «первенства духовного... в движении человечества» (Яковец Ю.В. История цивилизаций. М.: Владос, 1997. С. 32).

¹⁵ При системном рассмотрении предмета задается особое видение его, «которое требует выделения: 1) феномена целостности и определения состава целого, 2) закономерностей соединения частей в целое... Отныне научное знание о предмете явлений... должно состоять из многих разнорядковых знаний, берущих его в микро-, мезо- и макромасштабах реальной действительности» (Кузьмин В.П. Гносеологические проблемы системного знания. М.: Знание, 1983. С. 5–6, 9).

¹⁶ Каждая из сред имеет особое значение для людей, ведущих социальную жизнь, для удовлетворения их биологических и цивилизационных потребностей.



Рис. 2. Уровни существования социальной жизни

Совокупность уровней социальной жизни образует систему, которая дает представление о целостности ее бытия. На мезо- и макроуровнях существование социальной жизни имеет особенности, которые обусловлены взаимодействием с ее разным окружением. Уровневые срезы системы социальной жизни ориентируют исследователя на решение задач жизнедеятельности социальных акторов в этих областях действительности. Так, при рассмотрении собственно социальной жизни внимание его обращается на особенности структурных связей, образующих ее разновидности.

В чем же состоит значение социальной жизни, какую роль она играет в обществе? Частично мы ответили на этот вопрос выше, указав на то, что та является первопричиной побуждения исторического процесса. Отметим также еще ряд особенностей социальной жизни:

1. Социальная жизнь является *субстанциональной*, так как подлинная жизнь людей – это и есть социальная жизнь. Без нее их существование просто невозможно. Социальная жизнь индивида является непосредственной его жизнью, другие формы бытия он ведет лишь в связи с ней. Автономизация (и абсолютизация) экономической, политической, идеологической жизни приводит, как показывает история, к недооценке социальной жизни. Ведение социальной жизни отвечает смыслу бытия людей. Осуществление ее позволяет им сохранять человеческую *идентичность*, соответствие своей сути и родовой природе. Социальная жизнь людей на протяжении всей истории была и в обозримом будущем остается идентификационной матрицей, сообразуясь с которой они жили и будут жить. Социальная жизнь является основополагающей в бытии людей, занимаю-

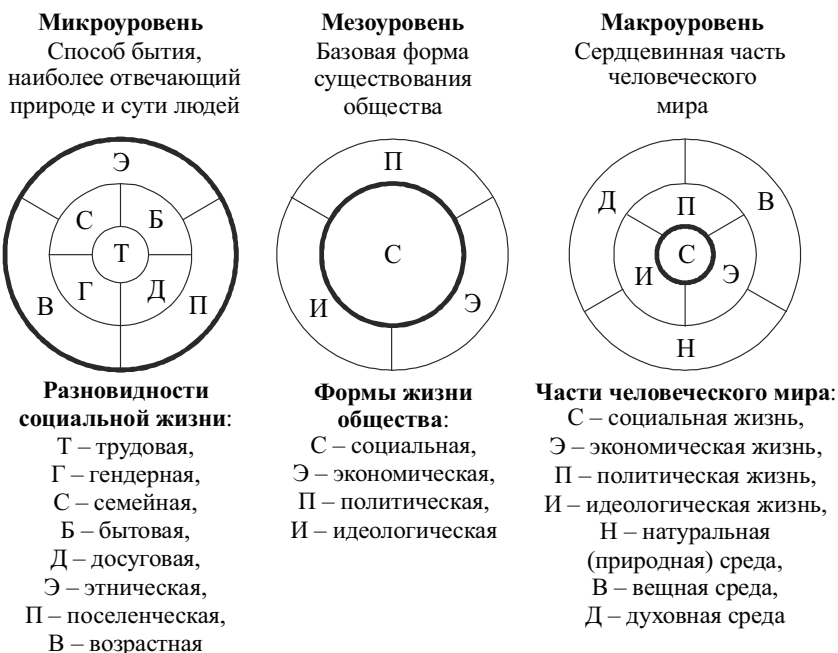
щей в нем центральное место. Характерно, что все другие формы их бытия – и индивидуальные, и общественные – возникают и существуют только в связи с социальной жизнью: первые благодаря ей, являясь ее персональным выражением¹⁷, вторые – для нее, для поддержания ее благополучия. В последнем случае имеется в виду предназначение экономической, политической, идеологической жизни людей, которое нынче не артикулируется.

Следует отметить, что социальная жизнь подвергается воздействию, чреватому изменением ее роли в бытии людей и появлением у них другой идентичности. Это выражается в доминировании экономической или политической жизни, в практике замены семьи однополым браком, в чрезмерной регламентации трудовой деятельности в ущерб ее креативности.

2. Социальная жизнь *ментальна*, она опирается на сознание, для которого характерны такие черты, как: *групповая убежденность* – наличие у сообществ базовых ценностных ориентаций, *бессознательная коллективность* – общие групповые установки жизнедеятельности, *традиционность* – укоренившиеся социальные представления, *особность* – их локальная пространственная ограниченность, *стабильность* – историческая устойчивость мотивов социального поведения. Это не содержательные признаки ментальности, а ее конструкты, они дают представление об особенностях ее строения. Ментальность социальной жизни позволяет поколению за поколением людей определенных сообществ сохранять преемственность разделяемых ценностей, двигаться вперед, сохраняя им верность. Благодаря этому каждая общность имеет свой неповторимый облик.

Предпринятые в России 90-х годов усилия по радикальному изменению социальных ценностей привели к угрозе утраты народом своей ментальности. Это могло лишить его веками складывавшейся самобытности и своей исторической будущности.

3. Социальная жизнь людей является *побуждающей причиной* возникновения социетальных форм их бытия, которые выступают как *продолжение* социальной жизни, существуют как ее инобытие¹⁸. Здесь важно иметь в виду, что указанную роль социальная жизнь выполняет вследствие своего первородства и того, что объективно нуждается в общественных формах для обеспечения собственного существования: социетальные формы бытия людей возникают на фундаменте социальной жизни в связи с потребностями ее в данных новых движущих силах развития. Примечательно и то, что доминирование тех или иных форм социетальной жизни и тем самым перспективы исторического развития во многом определяются особенностями существующей социальной жизни. Поэтому общественные формы бытия людей изменяются в результате их модернизации или радикальной смены, как правило, характеризующейся удержанием в них того, что может быть впредь использовано для функционирования и развития со-

¹⁷ Индивидуальная жизнь представляет собой неповторимое участие конкретных людей в формах первозданного (хотя и со временем меняющегося) социального и обретенного в историческом процессе общественного бытия.

¹⁸ Кстати, это находит выражение в отождествлении социального и общественного (и традиционном утверждении, что социология изучает общество).

циальной жизни. Так что грядущие изменения капиталистического общества скорее всего будут происходить в нем в интересах социальной жизни. Она сердцевина этого общества и задает импульс к его развитию.

Социетальные формы бытия существуют как продолжение социальной жизни потому, что осуществляются теми же людьми, что и она. Не может быть экономической, политической, идеологической жизни без участия в каждой из них людей, обладающих социальными особенностями, чертами. Это относится и к индивидуальным формам человеческого существования. Они также осуществляются людьми, имеющими социальные особенности. Благодаря этому социальная жизнь играет связующую и опосредующую роль в разнородном бытии людей, сохраняя преемственность их идентичности.

4. Социальная жизнь играет *связующую* и *опосредующую* роль между индивидуальными и общественными формами бытия людей. Вследствие этого они образуют единое целое и в меру адаптивирования социальной жизни обретают *гуманистический* – отвечающий потребностям и интересам людей смысл. Это касается человеческой жизни на обоих ее уровнях, важным является осуществление в соответствии с указанными требованиями всей разноуровневой жизни людей. Через социальную жизнь осуществляются взаимовлияние общественных и индивидуальных форм человеческого бытия. Этим они воздействуют друг на друга, будучи гуманизированными.

Это позволяет людям (или побуждает их) вести свое бытие в согласии с требованиями исторически меняющейся социальной жизни. Требования эти являются стандартами осуществления человеческой жизни. В выполнении их заключается объективная необходимость исторического процесса.

Обращает на себя внимание обилие литературы, посвященной экономической, политической, идеологической жизни, и почти отсутствие ее о социальной жизни. Можно предположить, что это связано с наличием специальных наук, изучающих их, – экономики, политологии, этики, эстетики, религиоведения и др. Правда, ряд ученых, как уже отмечалось, считает, что у социальной жизни тоже есть своя наука – *социология*. Мы разделяем это мнение. Вместе с тем мы полагаем, что социология занимается изучением всего общества, только не теоретическим, а эмпирическим, посредством исследования всевозможных проявлений активности людей в обществе, для которой существенное значение имеют их социальные облики (половые, возрастные, этнические, семейные и т.д.). Теоретическое же познание каждой формы жизни людей осуществляется изучающей ее наукой.

Итак, социология – это наука о социальной жизни. Причем познавательные области теоретической и эмпирической социологии не совпадают. Если теоретическая социология ограничивается познанием социальной жизни, то эмпирическая выходит за ее пределы и занимается исследованием влияния социального на социетальное, т.е. постижением общества с позиции изучаемой социологией формы жизни. Но это является свидетельством познания социологией не только социальной жизни, но и дает основание для утверждения, что она вся занимается

познанием общества в целом. В этом особенность данной науки, которая создает трудности в толковании ее предмета. К сожалению, это мнение в социологии стало преобладающим.

Нам думается, что по этой причине социологические исследования можно считать одновременно и внутри-, и междисциплинарными, а социальных исследований, которые якобы являются междисциплинарными [16, с. 32]¹⁹, вообще нет²⁰. Подчеркнем: все, что относится к социальному – это разные проявления социальной жизни, которые изучаются социологией.

Поэтому контовское толкование социологии как науки, изучающей общество, и сегодня сохраняет свое значение, но имеется в виду только эмпирическая процедура исследования. Общественное или теоретическое видение общества, как верно отмечают В.И. Добренков и А.И. Кравченко, никогда не существовало и не существует [17, с. 26].

В литературе различие между социальным и социологическим связывается с существованием разных одноименных методов исследования [17, с. 25–35]. Такое утверждение нам представляется ошибочным, так как различие социального и социологического заключается в том, что первое – это объективная реальность, которая является независимой от людей, а вторая – это субъективная реальность, существующая как творение людей, в которой нашла отражение первая реальность. Из этого следует, что социология исследует только социальное. Кстати, В.И. Добренков и А.И. Кравченко в другой, ранее вышедшей книге, пишут: социология, как научная дисциплина, «сосредотачивается на изучении социальной сферы» [18, с. 11].

Завершая рассмотрение социальной жизни, отметим, что оно определялось форматом публикации. Работа позволила остановиться лишь на ее характерных особенностях и значении, привлечь внимание к тому, что познанием этой ведущей формы бытия людей, по нашему мнению, призвана заниматься социология²¹.

Список литературы

1. Общая социология / под ред. А.Г. Эфендиева. – М.: ИНФРА-М, 2000.
2. Маркс К., Энгельс Ф. Соч. – 2-е изд. – М.: Политиздат, 1969.
3. Барулин В.С. Социальная жизнь общества. – М.: Политиздат, 1987.
4. Крапивенский С.Э. Социальная философия. – М.: Владос, 1998.

¹⁹ В книге утверждается, что «социальные исследования... это междисциплинарные исследования» (С. 33).

²⁰ Специфика междисциплинарных исследований состоит в том, что в какой-то паре наук методами каждой из них исследуются явления, изучаемые другой наукой. Именно это происходит, когда с помощью социологии и, следовательно, социологических исследований, изучаются другие части общества. Или, к примеру, политология, экономика применяются для познания социальной жизни, и изучение ее осуществляется с использованием методов соответствующих общественных наук. Междисциплинарными социологические исследования являются и тогда, когда воздействие экономической, политической, духовной жизни на социальную выясняется с применением эмпирического метода.

²¹ Результаты такого постижения социальной жизни, ограниченного рамками учебно-методического пособия, изложены в кн.: Смольников Н.С., Киприянова М.А. Социология. Пермь: Изд-во Перм. гос. техн. ун-та, 2009.

5. Баликов В.З. Общая экономическая теория. – Новосибирск, 1998.
6. Смольников Н.С., Киприянова М.А. Социология: метод. пособие / Перм. гос. техн. ун-т. – Пермь, 1997.
7. Зборовский Г.Е. Общая социология. – Екатеринбург, 1999.
8. Алексеев П.В. Социальная философия. – М.: Проспект, 2003.
9. Лашина М.В. Закономерности политики как общественного явления // Политика как общественное явление. – М., 1972.
10. Марксистско-ленинская теория исторического процесса / под ред. Ю.К. Плетникова. – М.: Наука, 1981.
11. Диалектика общественного развития. – Л.: Изд-во Ленингр. ун-та, 1988.
12. Плеханов Г.В. Основные вопросы марксизма. – М.: Политиздат, 1959.
13. Плеханов Г.В. К вопросу о развитии монистического взгляда на историю. – М.: Политиздат, 1949.
14. Шептулин А.П. Система категорий диалектики. – М.: Наука, 1967.
15. Маркс К., Энгельс Ф. Фейербах. Противоположность материалистического и идеалистического воззрений. – М.: Политиздат, 1966.
16. Келле В.Ж., Ковальзон М.Я. Теория и история. – М.: Политиздат, 1981.
17. Добреньков В.И., Кравченко А.И. Методы социологического исследования. – М.: ИНФРА-М, 2006.
18. Добреньков В.И., Кравченко А.И. Социология. – М.: ИНФРА-М, 2001.

Получено 06.05.2011

N.S. Smolnikov

Perm state technical university

SOCIAL LIFE AS A BASIC FORM OF HUMAN EXISTENCE

The article describes the main characteristics of social life as a self-valuable and essential form of human existence, its genesis in terms of history and links with other forms of human existence. The significance of social life for society and individuals is reasoned. A non-traditional understanding of sociology as a science that studies the social life of human beings is outlined.

Keywords: tribal form of human existence, social life of people, types of social life, significance of social life, historical process determinants, the initial cause of social development, social system.